

Kabelzuschnitt / Stripping dimension

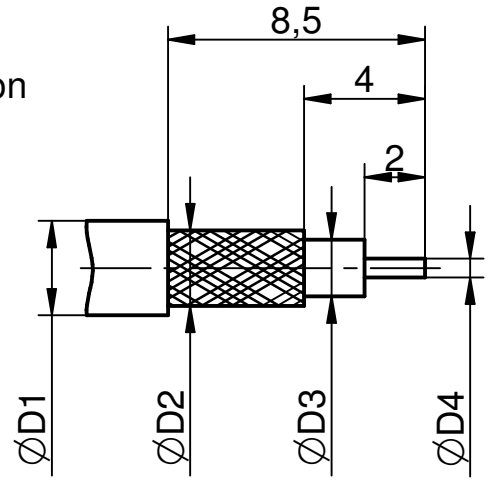

Metallclip  
metalclip

X = Messpunkt für Schichtstärke  
X = measuring point for plating

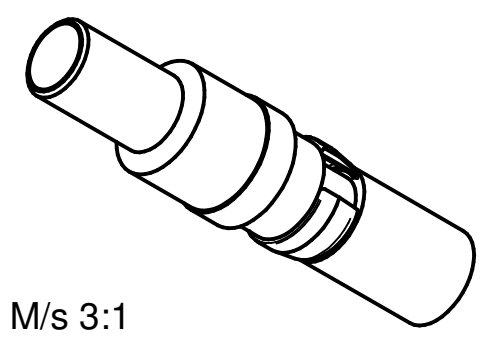

M/s 3:1

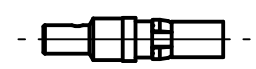

M/s 1:1

Für Kabel /  
For cable

CG	Type	ØD1 max.	ØD2 max.	ØD3 max.	ØD4 max.	ØD5	ØD6	ØD7	ØD8	Crimp Aussen/out	Crimp Innen / in
1	RG 178 B/U	2,10	1,38	0,91	0,30	1,10	1,70	2,25	3,20	2,67	solder / löten
2	RG 174 B/U, RG316 U RG 188 A/U	2,80	2,24	1,67	0,54	1,70	2,65	3,20	3,80	3,25	solder / löten
5	RG 316/D , K 02252D	3,10	2,50	1,55	0,54	1,70	2,65	3,60	4,30	3,65	solder / löten

IMS CONNECTOR SYSTEMS		general tolerance		scale: 10:1				
		ISO 2768		Assembly instruction: M6				
		mH						
		angle: ± 5°						
EC_001_14	h	Measuring point add.	07.01.14	Pözl	date	name	Kabelstecker Cable mount plug	
	g	adapted to DIN 41676	11.08.95	Schuh	generate	25.08.83		Ketterer
	f	DIN Nr. corrected	20.08.94	Schwarz	checked			
	e	Ø5,1 to Ø5,2±0,07	10.08.93	Sarfer	Norm			
	d	4,75 to 4,77 / min 2,22 add.	10.12.91	Sarfer				
	c	Ø3,1 to Ø3,2	22.07.86	Bärm.				
	b	CG1 and crimp add.	18.02.86	Rathg				
	a	CG5 and crimp add.	08.10.85	Grode				
nr.	rev.	alteration	date	name				

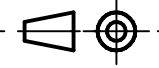

53.1415.4

cable group surface code

Rev.  
h

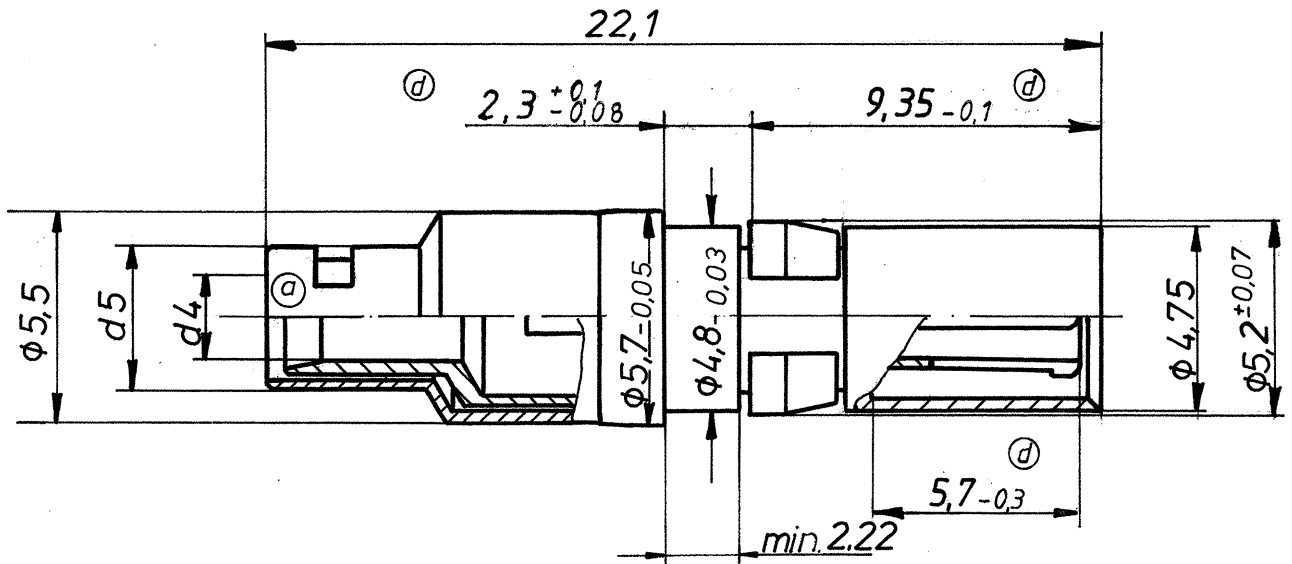

Semi - Rigid - Kabel

Steckkraft mit Buchse  $\leq 7\text{ N}$   
Ziehkraft mit Buchse  $\geq 4\text{ N}$

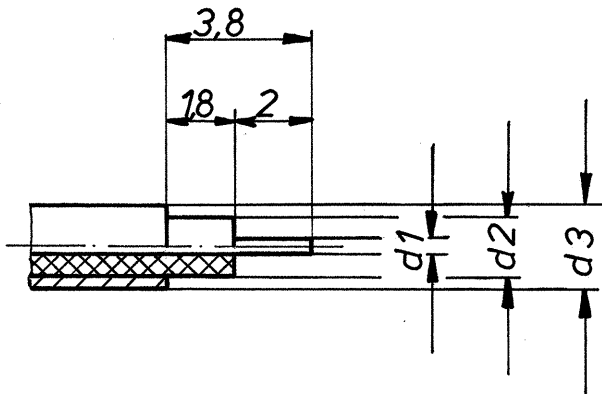

für Kabel

Anschluß

Gr.	Type	$\phi d_1$	$\phi d_2$	$\phi d_3$	$\phi d_4$	$\phi d_5$
6	RG 405 / U	0,51	1,68	2,2	2,25	3,7

Anmerkung: In der 9-stelligen Bestellnummer ist mit der 9-ten Zahl die Oberfläche mit „1“ gleich Industrie - Ausführung oder mit „2“ gleich VG - Ausführung anzugeben.

		Freimaßtoleranzen mittel		Modell Nr.			
		DIN 7168					
		1996	Tag	Name		Benennung: Stecker DIN 41626 Teil 2	Maßstab 5 : 1
		Bearb.	3.3.86	Rahp			
		Gep.	06.03.86	Sprode			
d	Anpassung an DIN 41626	14.8.95	P.Sch			Zeichnung Nr.: 53.1415.46'	
c	DIN Nr. korrigiert	28.94	RSc	Norm.			
b	4,75 in 4,77 geändert	11.12.94	LS.				
a	min. 2,22 Buchse Hülse geändert	27.03.86	Rahp				
Buch- stabe	Änderung	Tag	Name	WOLFMEYER ZAHNRADTECHNIK Postfach 13 • Hauptstraße 52 7821 Eisenbach/Hochschwarzwald		Ersatz für:	