

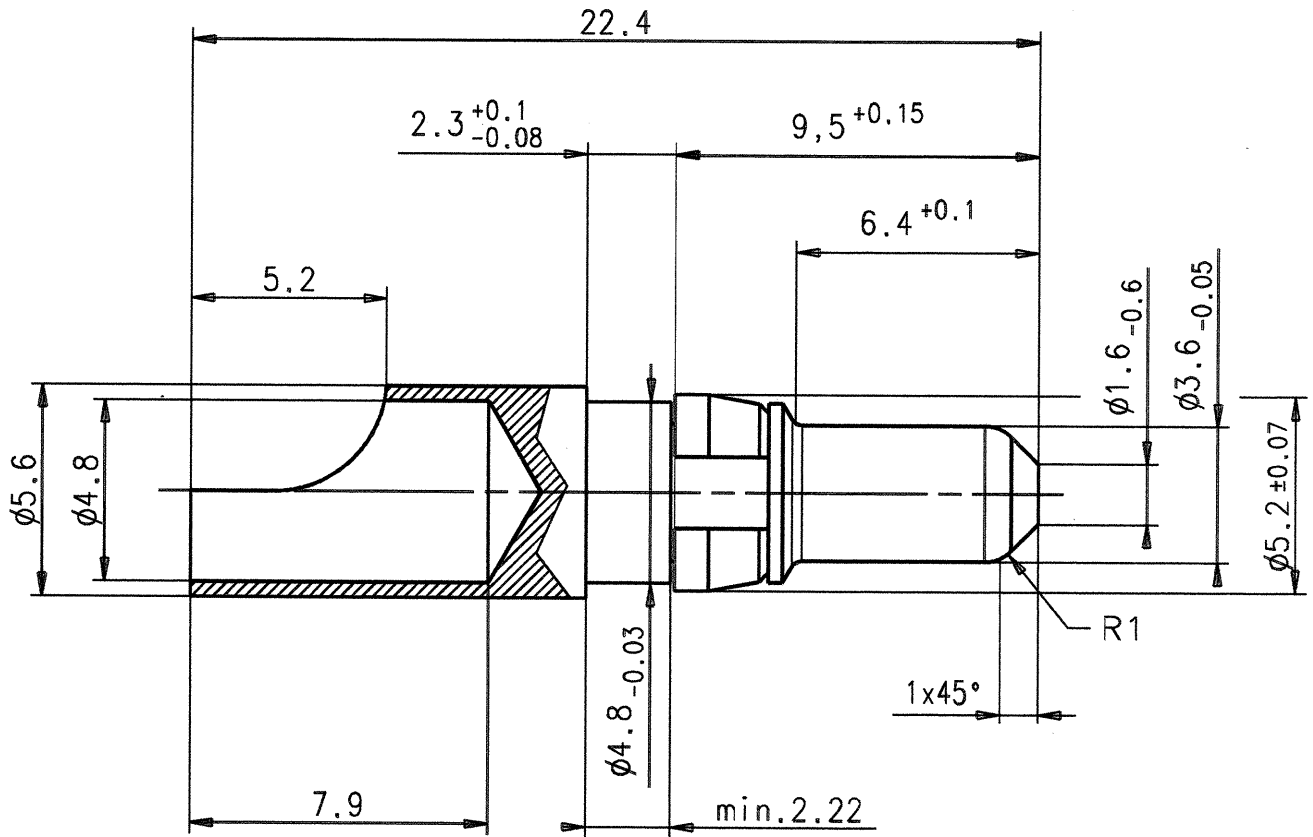

M1:1



Gestellware	Ja	Nein	X	Werkstueckkanten: $\begin{matrix} \swarrow -0.1 \\ \searrow +0.1 \end{matrix}$	Grosserienteil gefertigt nach Anlage	Ja
Verpackung	NR. : /			DIN-6784	AGK 2677, AGK 2678, AGK 2679	
	Anzahl: /			() Konstruktions- masse	Masse werden bei Abnahme gesondert geprueft: DIN-406	Werkstueckvolumen V = mm ³
QP	TM	PA	LV	SP		

IMS CONNECTOR SYSTEMS GMBH

ALLGEMEINTOL.
DIN 7168
m

Masstab: 5:1(1:1)

Max. Kontaktstrom : 40A
Max. Contact current : 40A

					Datum	Name
220/99	e	Überarbeitet	30.04.99	I.S.	Bearb. 04.02.88	Baermann
059/98	d	Übernommen/Überarbeitet	27.01.99	Glatz	Gepr. 11.02.88	Gröde
015/98	c	Überarbeitet	20.03.98	I.S.	Norm	
313/95	b	22 in 22,4	24.07.95	Hauk		
313/95	b	11,5 in 12	24.07.95	Hauk		
313/95	b	5,0 in 6,4	24.07.95	Hauk		
000/00	a	Überarbeitet	11.08.93	I.S.		
Nr.	Zust.	Aenderung	Datum	Name		

Hochstromstecker
p.c.b. mount power insert male

098.24.1115.40'

Rev.
e